

Гидроэтерификация реакциясын жүргізуге арналған лабораториялық қондырғы сұлбасы

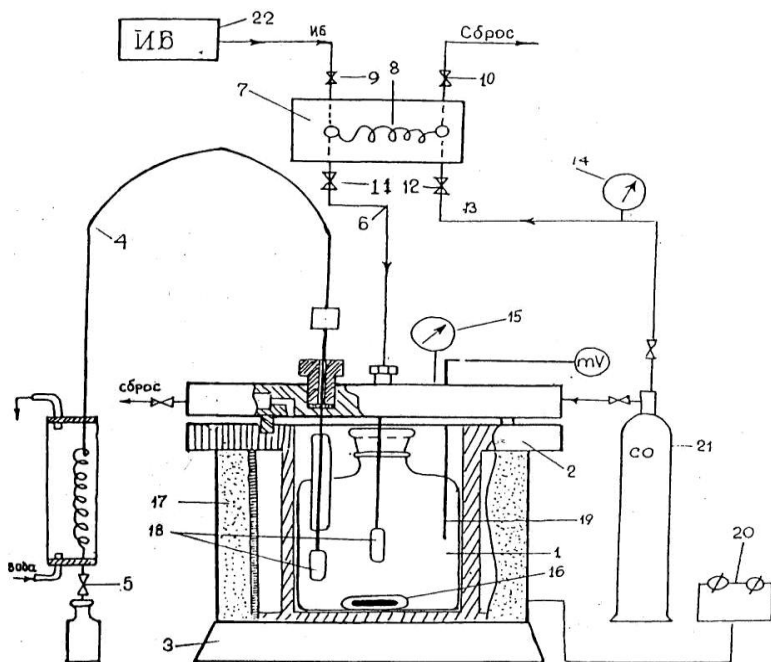

1-шыны реактор; 2-автоклав; 3-магнитті араластырғыш; 4-үлгі алатын капиллярлық түтік; 6-дозатор капиллярлық түтігі; 5,9,10,11,12- жабатын микровентильдер; 7- дозатор корпусы; 8- дозирулеуші топса; 13-изобутиленді реакторға қысыммен жіберетін линия; 14,15-манометрлер; 16-араластырғыш; 17-электр қыздырғыш; 18- фторпласттан жасалған ұштар; 19-термопара; 20-термореттегіш; 21-CO бар баллон; 22- изобутилен бар баллон

1-сурет